

SB LA PIERRE BRUTE
présente

DE L'UNE VIE DE PIANISTE

avec **Paul Staïcu**

un spectacle de **Agnès Boury** et **Paul Staïcu**

mise en scène **Agnès Boury**

lumière **Charly Hové**

son **Allan Hové**

Photo et Affiche : Franck HARSCOUEÏ / Licences : L-R-20-004566 & L-R-20-004572 - SIRET : 824 822 241 00017



« **COUP DE CŒUR** »

LE MASQUE ET LA PLUME
«Extrêmement réussi»

Le Monde.fr
«Rassérène les cœurs»

FIGARO
SCOPE

«Virtuose et plein d'humour»

cristal
PRODUCTION

cnm
Centre national de la musique

snes
spectacle-son

Le piano

Le monde est rempli de musiciens amateurs, plus qu'on ne croit ! Entre ceux qui pratiquent un instrument, ceux qui s'y sont essayés et ceux qui ne l'ont même qu'envisagé, les chiffres sont parlants. D'après un sondage BVA en France, par exemple, ils seraient 68%, dont 56% qui rêvent de piano et 37% qui sont passés à l'acte.

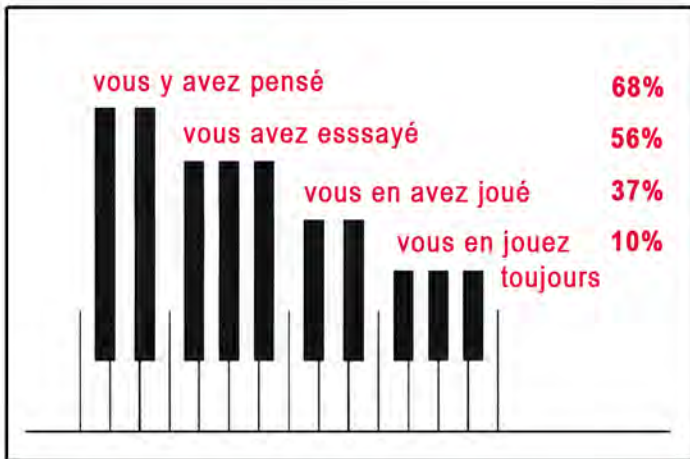

Ça alors ! 68% des Français seraient susceptibles de s'intéresser à "Une vie de pianiste" ?

Même en ne gardant que les 56% qui s'intéressent au piano, moins tous ceux qui doivent se coucher tôt, qui sont malades ou en panne de baby-sitter ; en admettant même qu'on ne garde que ceux qui "jouent effectivement" et en ôtant encore la moitié : il reste un peu plus de 8 millions de spectateurs. Wow ...

8 millions de personnes, chacun sa petite histoire avec la musique, et surtout chacun ses questions. D'où l'idée d'y répondre d'un point de vue averti, celui du musicien professionnel.

Informations objectives et souvenirs subjectifs, apprentissage, examens, représentations, grandes joies et grosses déprimés : voilà ce qui se passe quand on a persévéré. Bienvenue dans une vraie vie de pianiste, drôle, romanesque et imprévue.



Le spectacle

Dans une autobiographie humoristique et musicale, Paul Staïcu met en scène le récit d'une vie de pianiste : la sienne. Voué au piano classique dès son plus jeune âge, formé à la rude école roumaine, élevé parallèlement au jazz dans la plus grande clandestinité, Paul vit son adolescence dans le Bucarest du régime Ceausescu. Viennent ensuite son évasion rocambolesque, l'asile politique, le Conservatoire de Paris et les débuts dans la vie professionnelle.

Copieusement primé dans les deux pays qui sont les siens, Paul Staïcu promène son regard candide sur un parcours atypique qu'il illustrera en interprétant, avec le brio qu'on lui connaît, des musiques de tous horizons.

Elton John, Prokofiev, Led Zeppelin, Addinsell, Lalo Schiffrin, Mozart, Beethoven, Trénet, Dinicu, Boney M, Liszt, Debussy, Piazzola, Ravel, Erroll Garner, Bach, Ten CC, Chopin, Claude François, Oscar Peterson, Schumann, Bobby Mc Ferrin, Paul Staïcu et bien d'autres...

Pour ce voyage initiatique au pays du piano, destiné aux curieux, musiciens ou non, Paul Staïcu instaurera une interactivité constante avec le public.

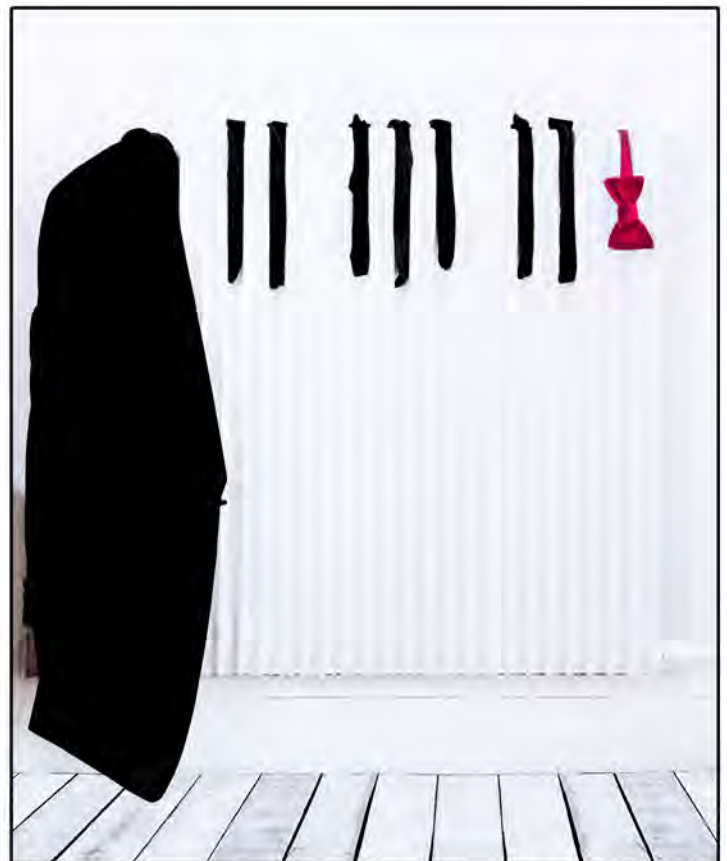

Paul Staiçu



3ème génération d'une famille de musiciens reconnus, il étudie très jeune piano, harmonie, composition/arrangement classique et jazz au Conservatoire de Bucarest. Par la suite, au CNSMD de Paris, il obtient le 1er Prix de Composition et le Diplôme Supérieur de Jazz.

Pendant 16 ans, il se produit dans le monde entier avec Laurent Cirade dans *DUEL*, duo burlesque piano-violoncelle. Plus de 1.600 représentations dans 37 pays sur tous les continents. Parallèlement il joue dans *Classiques en Liberté* (avec Florin Niculescu-violon), le duo *Carpatika* (avec Ana-Maria Bell-violon), le projet multiforme *Tribu* (avec Françoise Fognini-chant), divers orchestres symphoniques en France, Roumanie etc.

Les créations personnelles incluent un trio et un septet de jazz (CD VALAH/ Cristal Records), une retranscription du répertoire Simon & Garfunkel, une création cross-over *Homo Diatonicus*, un spectacle autour de Chopin, récitals et spectacles dans 37 pays. En composition, créations d'œuvres à Radio France, la Radio de Bucarest, la Cité de la Musique, Grand Palais, CNSMDP, La Villette Jazz Festival. Concerts et master classes avec M. Portal, M. Solal, W. Marsalis, J. Lovano, A. Ceccarelli, D. Humair, D. Lockwood, D. Liebman, S. Coleman etc.

Pour Label Bleu il enregistre *It's About Time*, album de George Russell et le Living Time Orchestra ; piano solo sur *Living Time*. Les albums *Miage* et *Soul Role* du groupe Stéphane Guillaume, ainsi que le CD *Journées de la Composition*, (CNSM/SACEM) figurent également parmi ses enregistrements.

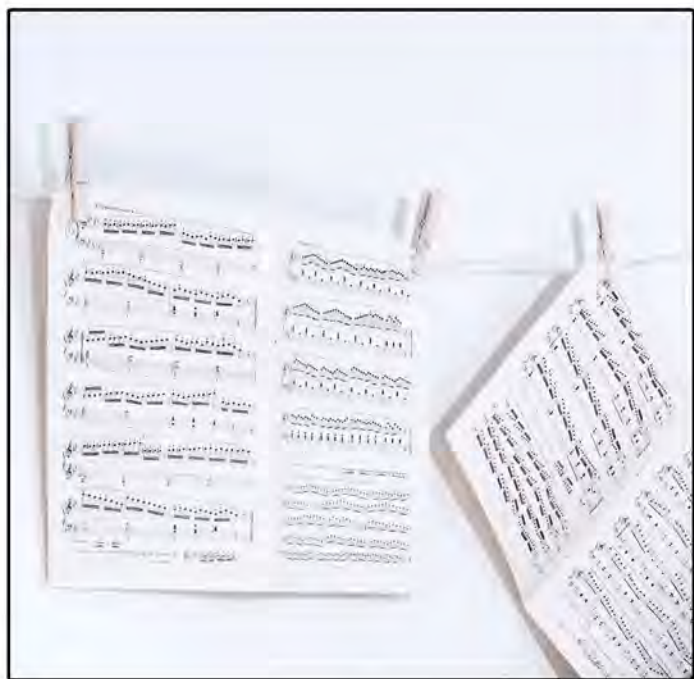

Agnès Boury

Metteur en scène, son activité se partage entre le théâtre et la comédie musicale.

La presse est unanime de Laurent Ruquier, *Le sens du ludique* de et avec Jean-Luc Lemoine, *L'éloge de ma paresse* de et avec Maria Pacôme, *Manipulation mode d'emploi* de et avec Gérard Miller, *L'amour sur un plateau* de Isabelle Mergault, avec Isabelle Mergault et Pierre Palmade, *Annabelle, une histoire sans faim* de Sandie Masson et Fred Nony avec Sandie Masson, *Colorature* de Stephen Temperley (adaptation Stéphane Laporte) avec Agnès Bove et Grégori Baquet, *Le fils du comique* de et avec Pierre Palmade, *Le dîner de cons* de Francis Veber avec José Paul et Patrick Haudecoeur.

Spectacles musicaux : *Créatures* et *Les hors la loi* d'Alexandre Bonstein, *Le festin de Juliette* et *Juliette à Gaveau*, tours de chant de Juliette Nouredine, *Duel* co-écrit avec Laurent Cirade et Paul Staiçu. *Panique à bord* de Stéphane Laporte et Patrick Laviosa, *Cendrillon* sur un livret d'Etienne de Balasy et Gérald Sibleyras à Mogador, *Les 2 G* de et avec Jean-Luc Revol et Denis d'Arcangelo.

Aux Folies Bergère elle co-écrit avec Stéphane Laporte les livrets de *Salut Les Copains*, *Disco*, et *Love Circus*, tous trois mis en scène par Stéphane Jarmy. Elle assure la direction d'acteur de ces trois spectacles. Avec Vincent Heden elle co-écrit *I Love Perrault* qu'elle met en scène au Théâtre de la Michodière. Dans une nouvelle collaboration avec Stéphane Jarmy elle adapte et dialogue *Saturday Night Fever* dont elle assure la direction d'acteur au Palais des Sports à Paris puis au Capitole, à Québec.



Panorama Presse



Extrêmement réussi.

LE FIGARO

Les nouveaux rois du stand-up classique. *Nathalie Simon*

FIGARO SCOPE

Un seul en scène autobiographique virtuose et plein d'humour. Qu'il y a de fantaisie, de détachement, de légèreté chez Paul Staïcu, joyeux bonhomme en costume trois-pièces.

Jean Talabot

Le Monde.fr

Ne manquez pas cette charmante rencontre avec le pianiste Paul STAIKU. Elle est modeste et limpide, elle rassérène les cœurs, en faisant ruisseler dans nos veines, les plus beaux airs dont rêve tout pianophile. *Evelyne Tran*

Télérama



On aime beaucoup

Ce seul-en-scène musical plein d'humour s'impose avant tout comme une révérence pleine de charme au plaisir de jouer, à laquelle le public se retrouve associé dans une réjouissante complicité. *M.C M*

THEATRAUTEURS

Actualité théâtrale, chroniques

C'est un excellent moment que nous passons en compagnie de ce virtuose qui sait rester modeste comme ne le sont que les grands. *Simone Alexandre*



Passionnant par son parcours atypique et sa sincérité, ahurissant d'énergie et de pédagogie, remarquablement mis en scène sans aucun temps mort par Agnès Boury, un moment chaleureux et captivant pour tous les publics. Une belle réussite. *Nicolas Arnstam*

le billet de bruno

Ce virtuose du piano vous surprendra, lors d'un spectacle interactif.

RegArts

Un petit bijou de sensibilité, un voyage sublime à travers les frontières de l'Europe (...) Drôle, dynamique, pétillant. *Luana Kim*

SELECTION





Dans ce seul-en-scène, Paul Staïcu, pianiste virtuose, dévoile son histoire avec un humour et une simplicité authentique.



Très réussi. Talent et ingéniosité.

WebThéâtre

Théâtre, Opéra, Musique et Danse

Un virtuose en croisade. Il fait des étincelles sonores.
Gilles Costaz



Un humour plein de sensibilité. Un spectacle hypnotique, une finesse d'esprit mâtinée de virtuosité de Paul Staïcu.
Laurent Schteiner



Paul Staïcu est habité d'une douce fantaisie et d'une pulsion créative contagieuse, il fait sourire, rire et enchante au fil d'un spectacle sincère, libre et un peu fou.
Inspirant ! *M.C Lanval*

Spectatif

Un spectacle éblouissant, d'une luminosité musicale étonnante et d'une humanité touchante. *Frédéric Pérez*



Contact diffusion
Stéphanie Gamarra - STEPHYCOM
contact@stephycom.com
06 11 09 90 50

www.uneviedepianiste.com
www.facebook.com/uneviedepianiste



FICHE TECHNIQUE

Une vie de pianiste

PERSONNEL EN TOURNÉE :

- 1 comédien
- 2 régisseurs

PLATEAU - dimensions minimales idéales :

- ouverture : 8m
- profondeur : 6m

DURÉE DU SPECTACLE :

- environ 1h20

MATÉRIEL SON :

- 1 piano type C3
- Système de diffusion stéréo de bonne qualité avec caisson de basse adapté à la taille et à la configuration de la salle
- 3 retours
- 1 console numérique avec minimum 10 entrées, reverb et delay
- 2 DPA 4099 ou 2 KM 184 sur pour sonoriser le piano
- La cie vient avec 1 micro casque dpa 4066, 1 micro main ainsi qu'un pédalier et une DI stéréo
- Nous apportons un ordinateur et une interface audio pour les envois son et vidéo

MATÉRIEL LUMIÈRE :

- Cf > Plan de feux
- Prévoir une lumière salle, contrôlable (et graduable) depuis la régie
- La cie fournit les barres led

MATÉRIEL VIDÉO :

- 1 Vidéoprojecteur > nous contacter pour transmettre les caractéristiques et la position
- Écran de projection > nous contacter pour transmettre les caractéristiques
- Cable HDMI avec longueur suffisante pour relier à la régie
- La cie vient avec une GoPro et le matériel nécessaire à l'acquisition vidéo
- Prévoir un pied de micro pour la GoPro

PERSONNEL DEMANDÉ :

- 1 technicien son
- 1 technicien lumière

PLANNING GÉNÉRALE DE MONTAGE :

- 2 services de 4h
Pré-implantation lumière souhaitée

CONDITIONS GÉNÉRALES D'ACCUEIL :

- plateau propre
- loge avec miroir
- sanitaires à proximité
- catering

N'hésitez pas à nous contacter pour toute demande technique

Jules Poucet: 0650757037

Surface de projection

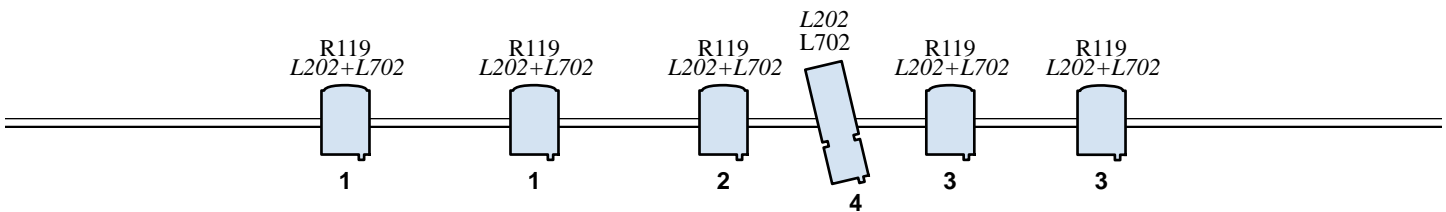
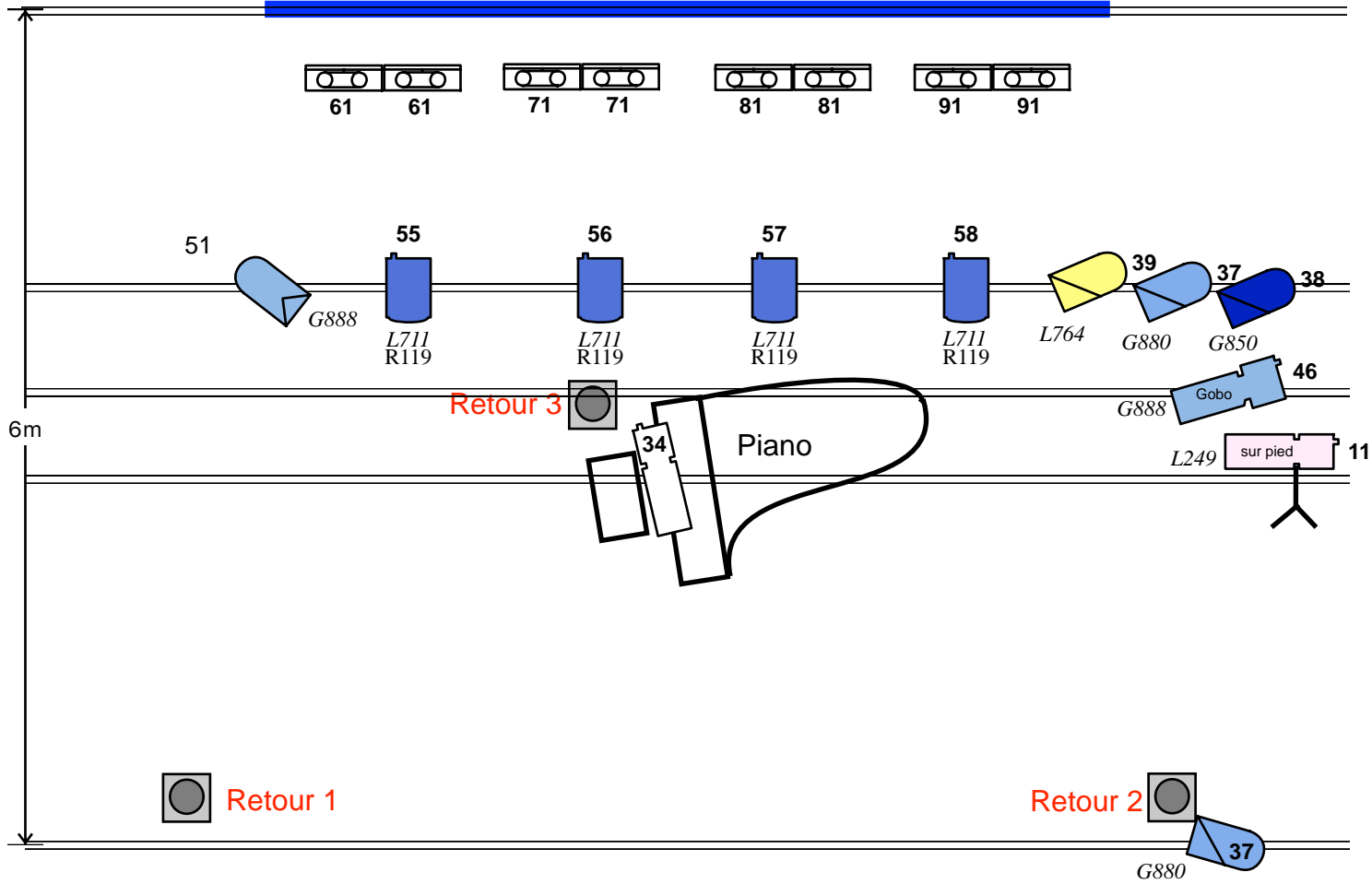

	PC 1kw
	Par 64 CP 60
	Par 64 CP 61
	Découpe 614 SX
	Découpe 714 SX
	Rampes Led

PLANNING DE MONTAGE

Une personne assurant le transport de l'équipe à l'hôtel si nécessaire.

Horaires		Régisseur plateau / Machiniste / Cintrier	Régisseur Son	Régisseur Lumière
9h-13h	Mise en place piano, Installation vidéo, Son puis réglages lumières	1	1	1
13h-14h	Pause / Accord Piano			
14h-17h	Balances son, réglages lumières	1	1	1
17h-19h	Raccords			
20h	Représentation		1	1
22h-00h	Démontage	1	1	1

Toutes les conditions demandées sont bien sur ajustables en fonction des lieux.

Il est indispensable de contacter le régisseur suffisamment longtemps à l'avance.

CATERING

Mise en place du catering pour 3 personnes vers 18h00.

- Café, Thé, jus de fruits, Soda, 1 pack de petites bouteilles d'eau minérale,
- Pains, viennoiseries, charcuteries, fromages, fruits, gâteaux sucrés et salés, barres chocolatées, snacking, produits régionaux...

LOGES

Prévoir 1 Loge:

fermant à clé, climatisée avec miroirs et éclairages adéquates, points d'eau, WC à proximité, matériel de repassage, petites bouteilles d'eau, portants et cintres, et serviettes de toilette propres.

En cas de plusieurs représentations ou d'une résidence, prévoir un service avec une loge pour l'habilleuse.